

МАРКА, МОДЕЛЬ
TOYOTA Hilux
TOYOTA Fortuner

МОДЕЛЬНЫЙ ГОД
2015-

ДВИГАТЕЛЬ
Все, кроме V-4,0

ТРАНСМИССИЯ
Все

АРТИКУЛ
24.34к

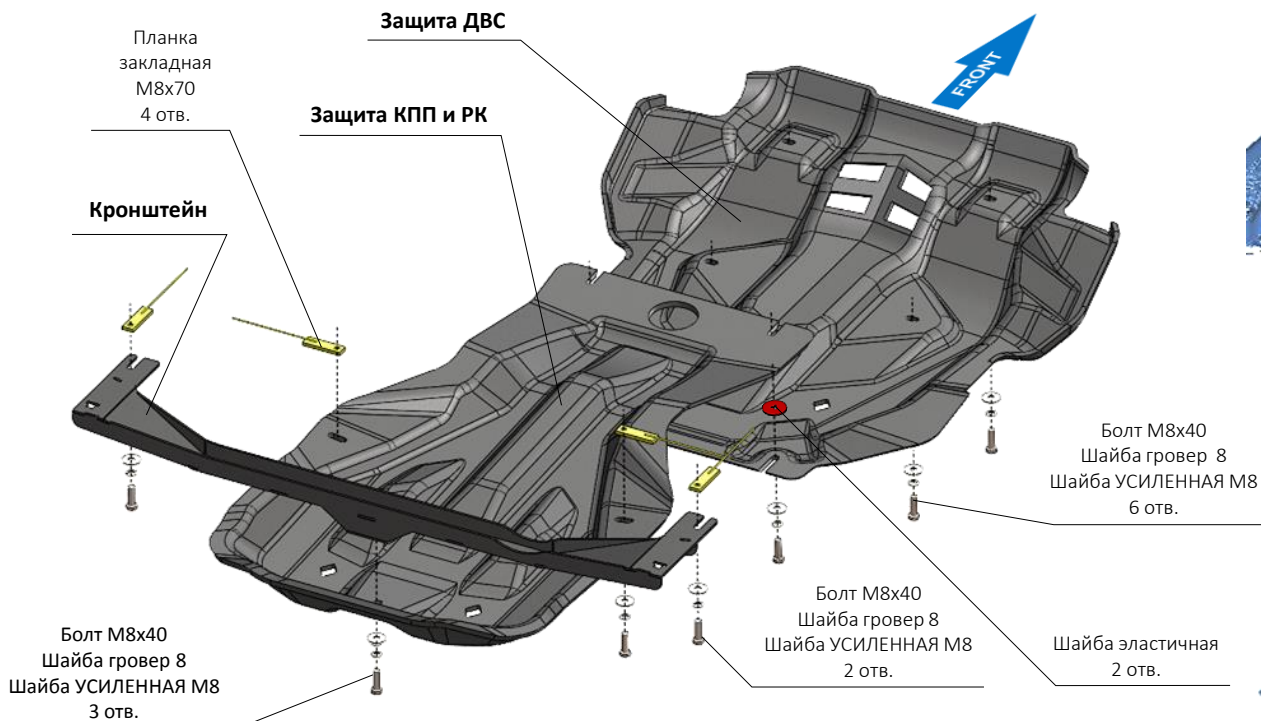

Защита ДВС и АКПП

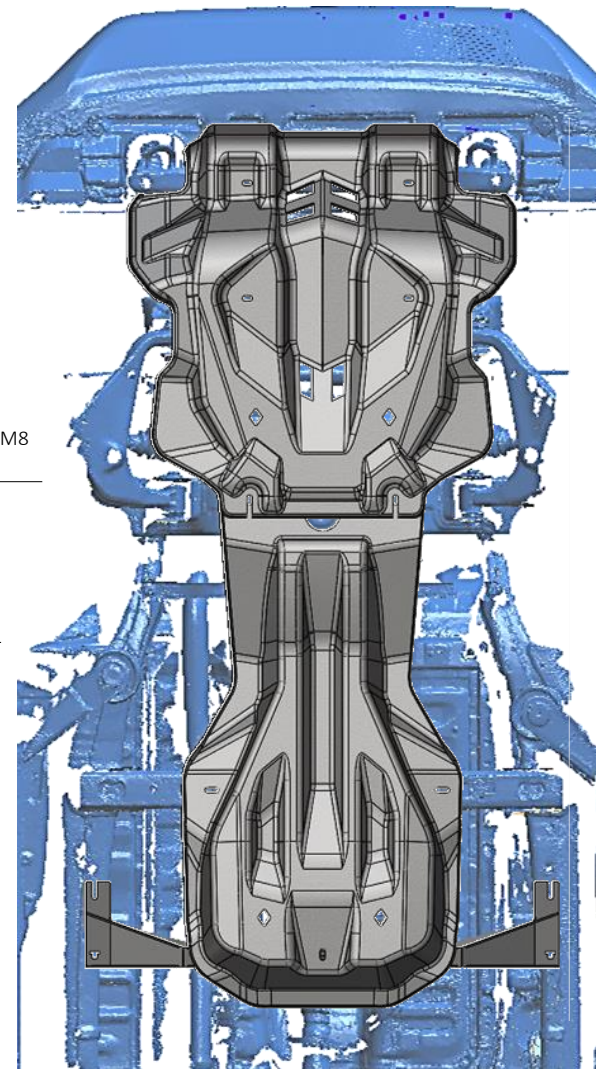

Состав комплекта крепежа:

НАИМЕНОВАНИЕ		КОЛ-ВО	АРТИКУЛ
Болт	М8х40	11 шт.	
Шайба УСИЛЕННАЯ	М8	11 шт.	
Шайба гровер	8	11 шт.	
Закладная планка	М8х70	4 шт.	АВС.05.01.001.047
Кронштейн		1 шт.	
Защита	ДВС	1 шт.	
	КПП и РК	1 шт.	
Шайба эластичная Ø35		2 шт.	АВС.05.01.000.078



Рис.1



Рис.2

Порядок установки защит:

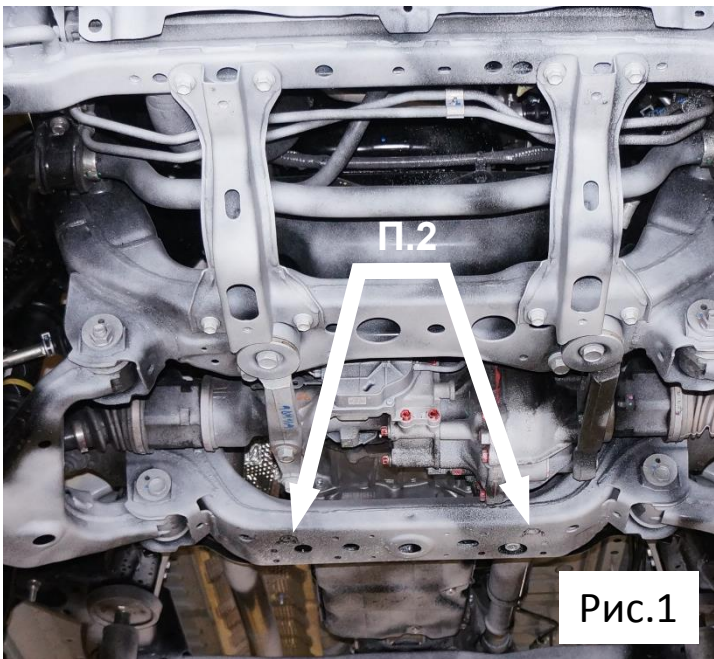
1. Снять штатный металлический пыльник.
2. Ввернуть на 2-3 оборота болты М8х40 (рис. 1).
3. Завести через большие отверстия рамы закладные планки М8х70 с левой и с правой стороны (рис. 2, 3) и ввернуть в них на 2-3 оборота болты М8х40.
4. Завести через большие отверстия поперечной балки закладные планки М8х70 с левой и с правой стороны (рис. 2, 3)
5. Установить кронштейн защиты.
6. Установить защиту ДВС, далее защиту КПП. Все точки крепления затянуть.

ВНИМАНИЕ!

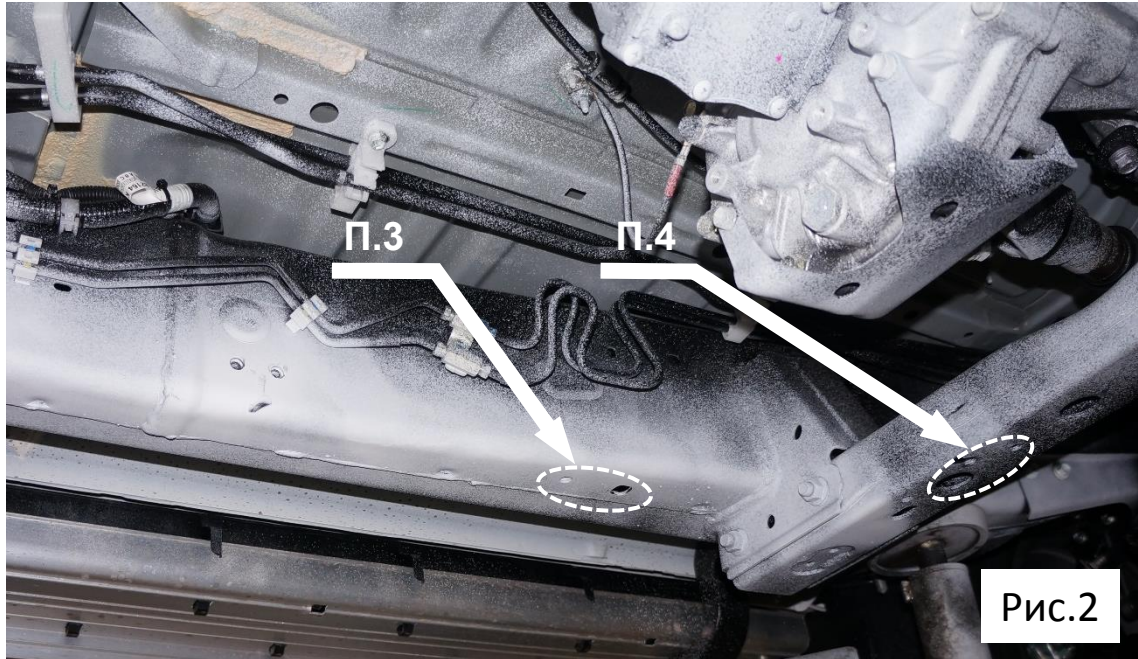
При использовании пневмоинструмента провести его регулировку согласно значениям (М6-5 Нм, М8-15 Нм, М10-25 Нм, М12-40 Нм).

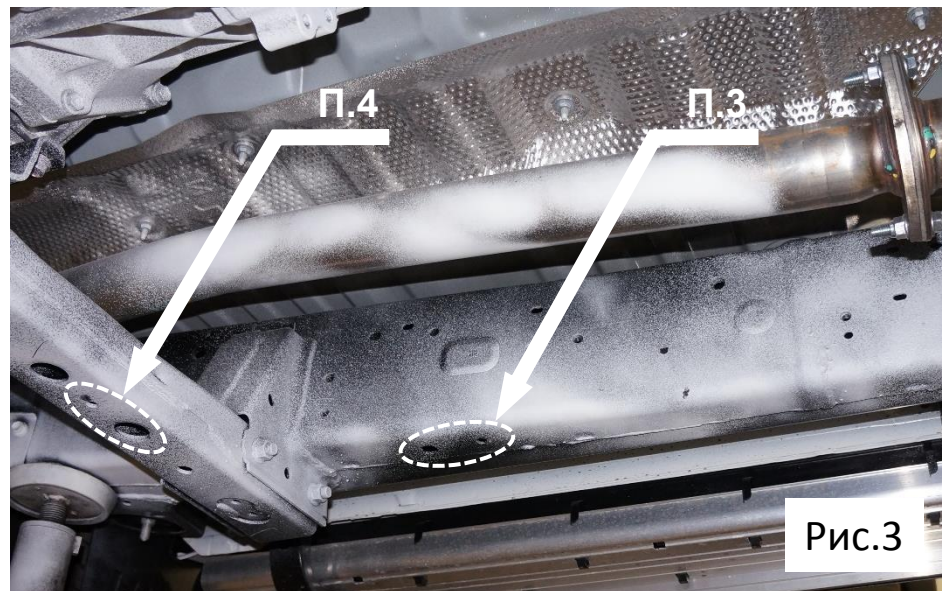

Рис.3