

| МАРКА         | МОДЕЛЬ             | ГОД ВЫПУСКА | ОБЪЕМ ДВИГАТЕЛЯ | ТИП КПП | ТИП ПРИВОДА |
|---------------|--------------------|-------------|-----------------|---------|-------------|
| Nissan        | Navara D23         | 2015-       | 2,5D            | VCE     | ПОЛНЫЙ      |
| Nissan        | Navara D40         | 2005-2015   | 2,5D; 3,0D      | VCE     | ПОЛНЫЙ      |
| Nissan        | Frontier           | 2018-       | 4,0i            | VCE     | ПОЛНЫЙ      |
| Nissan        | Pathfinder         | 205-2014    | 2,5D; 3,0D      | VCE     | ПОЛНЫЙ      |
| Nissan        | Navara D23 с Adbue | 2015-       | 2,3d            | VCE     | ПОЛНЫЙ      |
| Mercedes Benz | X-Class            | 2018-       | 2,3TD, 3,0D     | АКПП    | ПОЛНЫЙ      |

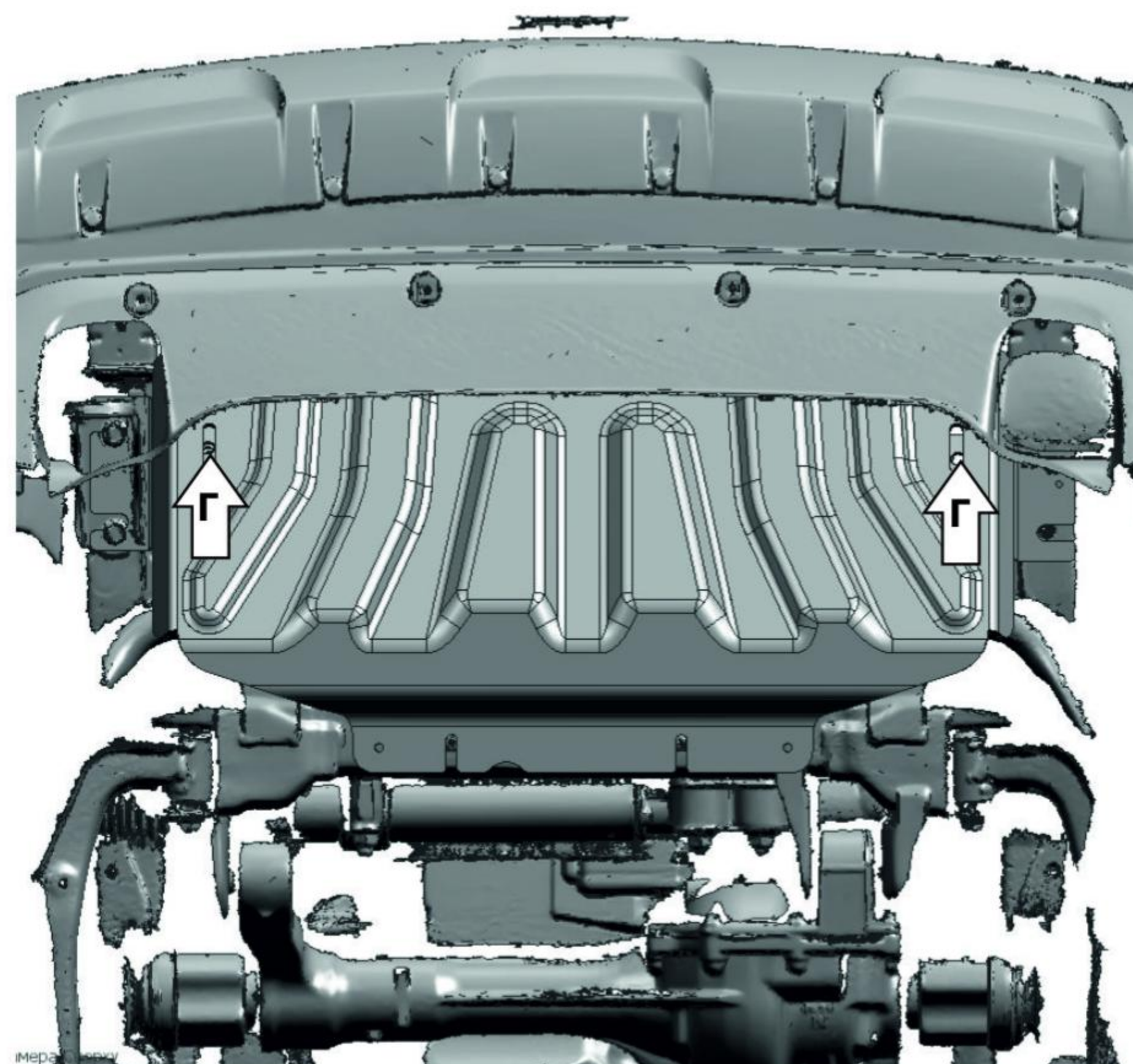
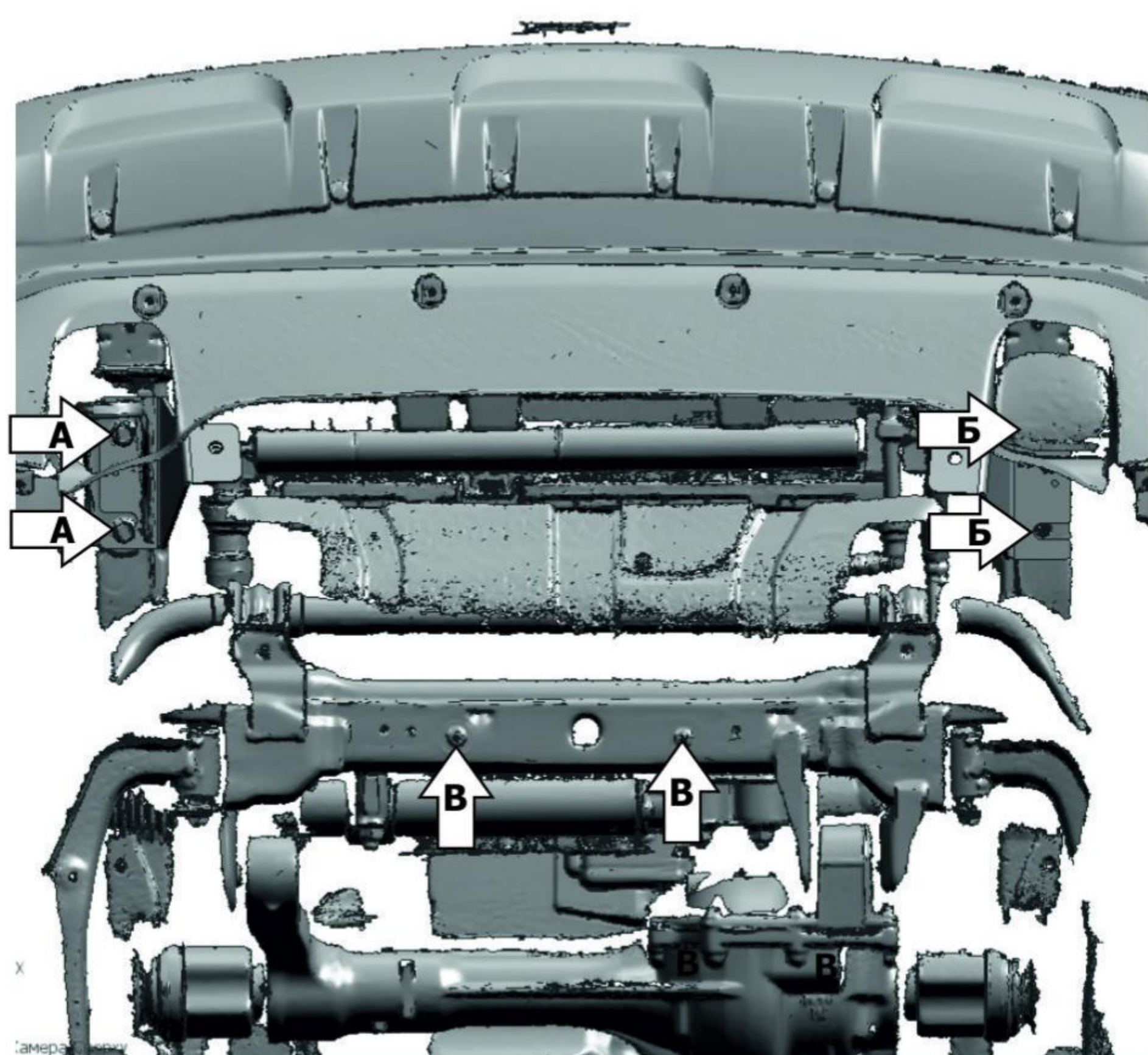
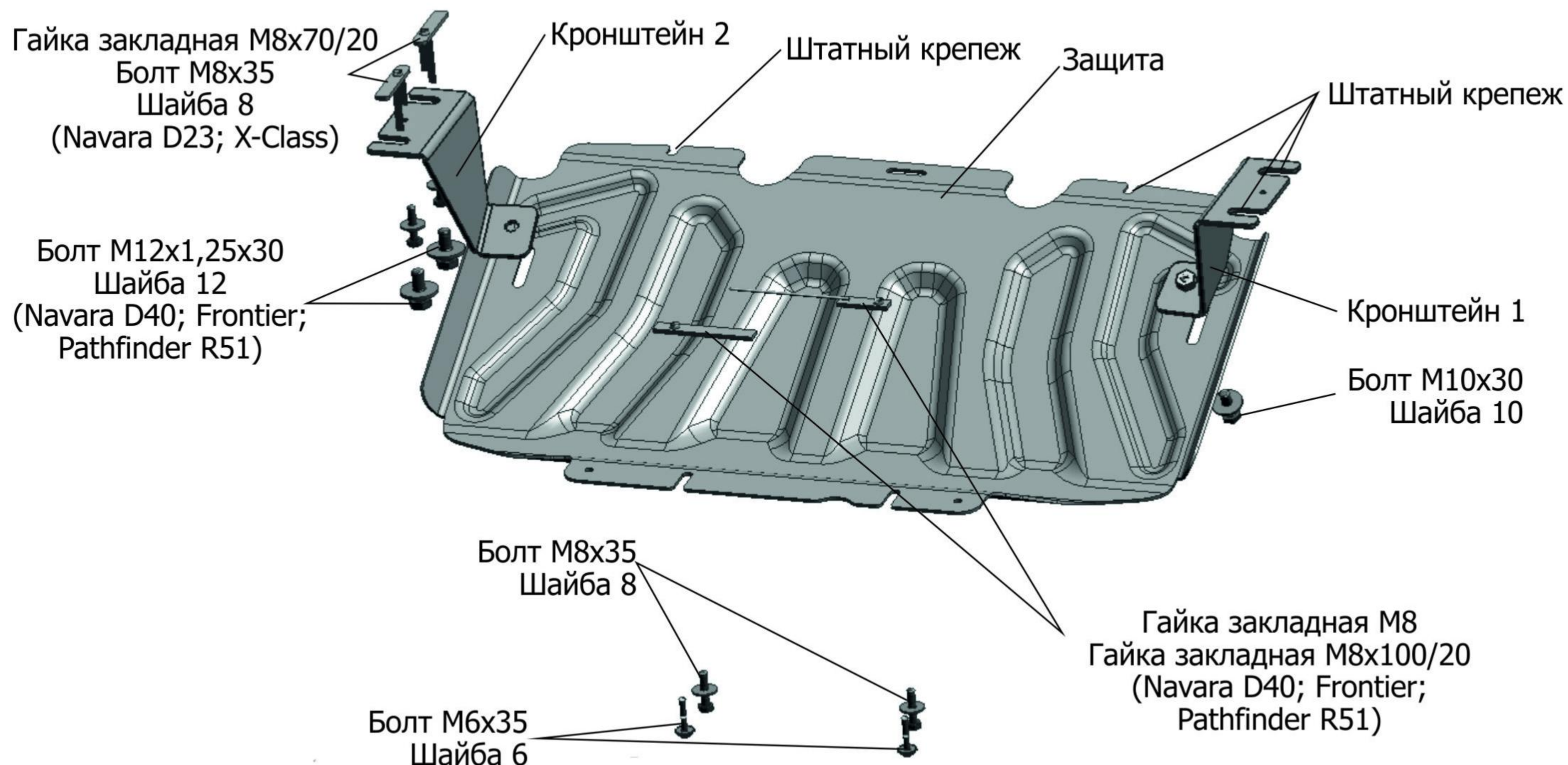

**Инструкция по установке:**

1. Снять штатный пыльник.
2. Ослабить крепеж (А) буксировочного крюка и завести под него кронштейн 1, а с противоположной стороны:  
Navara D40; Frontier; Pathfinder R51: вкрутить болты М12х1,25х30 в отверстия (Б) и завести кронштейн 2.  
Navara D23; X-Class: установить гайки закладные М8х70/20 в отверстия (Б) и вкрутить болты М8х35 с шайбами 8 и 12 на несколько оборотов и завести кронштейн 2.
3. Navara D40; Frontier; Pathfinder R51: установить гайку закладную М8 и гайку закладную М8х100/20 над отверстиями (В) и вкрутить болты М8х35 на несколько оборотов.  
Navara D23; X-Class: вкрутить болты М6х35 в штатные резьбовые отверстия (В).
4. Установить защиту радиатора: заднюю часть защиты завести на установленные болты М8х35, переднюю часть закрепить к установленным кронштейнам болтами М10х30 (Г).
5. Затянуть все резьбовые соединения. Использование пневмоинструмента запрещено.

**Состав крепежа:**

| Наименование              | Кол-во | Момент затяжки |
|---------------------------|--------|----------------|
| Болт М6х35                | 2 шт.  | 9.8 Нм         |
| Болт М8х35                | 4 шт.  | 24.0 Нм        |
| Болт М10х30               | 2 шт.  | 47.0 Нм        |
| Болт М12х1,25х30          | 2 шт.  | 81.0 Нм        |
| Шайба М8                  | 4 шт.  |                |
| Шайба М6                  | 2 шт.  |                |
| Шайба М10                 | 2 шт.  |                |
| Шайба М12                 | 4 шт.  |                |
| Защита                    | 1 шт.  |                |
| Кронштейн 1               | 1 шт.  |                |
| Кронштейн 2               | 1 шт.  |                |
| Гайка закладная М8        | 1 шт.  |                |
| Гайка закладная М8х70/20  | 2 шт.  |                |
| Гайка закладная М8х100/20 | 1 шт.  |                |

Производитель вправе вносить изменения в конструкцию защиты.

Техническая поддержка: [supp@rivalauto.com](mailto:supp@rivalauto.com)

| МАРКА         | МОДЕЛЬ             | ГОД ВЫПУСКА | ОБЪЕМ ДВИГАТЕЛЯ | ТИП КПП | ТИП ПРИВОДА |
|---------------|--------------------|-------------|-----------------|---------|-------------|
| Nissan        | Navara D23         | 2015-       | 2,5D            | VCE     | ПОЛНЫЙ      |
| Nissan        | Navara D40         | 2005-2015   | 2,5D; 3,0D      | VCE     | ПОЛНЫЙ      |
| Nissan        | Frontier           | 2018-       | 4,0i            | VCE     | ПОЛНЫЙ      |
| Nissan        | Pathfinder         | 205-2014    | 2,5D; 3,0D      | VCE     | ПОЛНЫЙ      |
| Nissan        | Navara D23 с Adbue | 2015-       | 2,3d            | VCE     | ПОЛНЫЙ      |
| Mercedes Benz | X-Class            | 2018-       | 2,3TD, 3,0D     | АКПП    | ПОЛНЫЙ      |

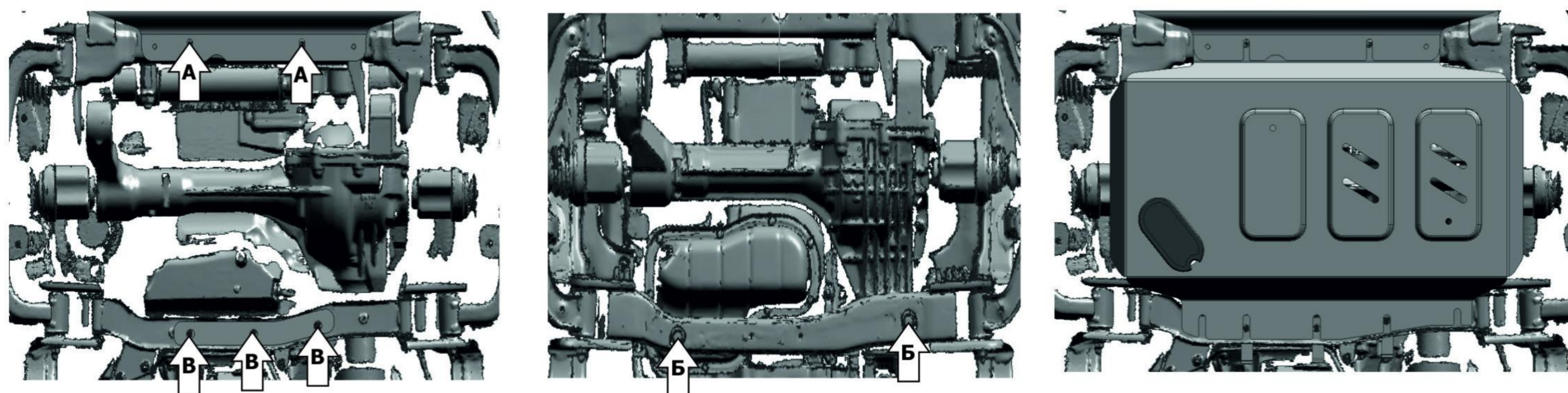
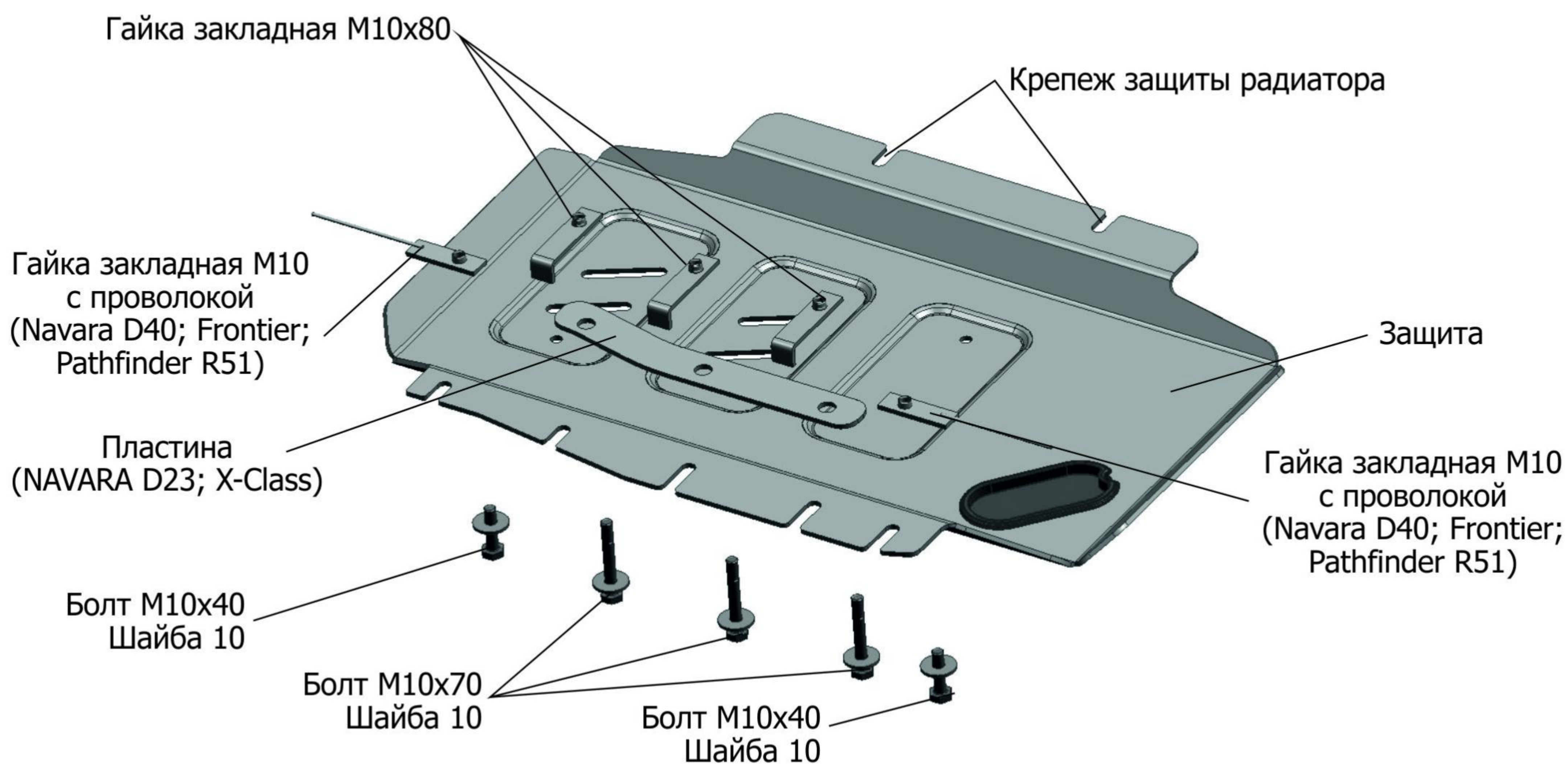

**Инструкция по установке:**

- Ослабить крепеж (А) защиты радиатора.
- Установить во вторую поперечную балку рамы:  
 NAVARA D40; Frontier; Rathfinder R51: закладные гайки M10 с проволокой над отверстиями (Б).  
 NAVARA D23; X-Class: Закладные гайки M10x80 над отверстиями (В).  
 2. Переднюю часть защиты двигателя завести под заднюю часть защиты радиатора, а заднюю часть закрепить:  
 NAVARA D40; Frontier; Rathfinder R51: к установленным закладным гайкам M10 с проволокой болтами M10x40  
 NAVARA D23; X-Class: к установленным закладным гайкам M10x80 болтами M10x70, планку установить между защитой и поперечной рамой.
- Затянуть все резьбовые соединения. Использование пневмоинструмента запрещено.

**Состав крепежа:**

| Наименование                     | Кол-во | Момент затяжки |
|----------------------------------|--------|----------------|
| Болт M10x40                      | 2 шт.  | 47.0 Нм        |
| Болт M10x70                      | 3 шт.  | 47.0 Нм        |
| Шайба M10                        | 5 шт.  |                |
| Защита                           | 1 шт.  |                |
| Пластина                         | 1 шт.  |                |
| Гайка закладная M10 с проволокой | 2 шт.  |                |
| Гайка закладная M10x80           | 3 шт.  |                |

# ИНСТРУКЦИЯ ПО УСТАНОВКЕ

## Защита КПП

222.3942.1; 333.3942.1; 333.3942.1.6

| МАРКА    | МОДЕЛЬ  | ГОД ВЫПУСКА | ОБЪЕМ ДВИГАТЕЛЯ | ТИП КПП | ТИП ПРИВОДА |
|----------|---------|-------------|-----------------|---------|-------------|
| Mercedes | X класс | 2018-       | 2,3TD; 3,0D     | АКПП    | ПОЛНЫЙ      |

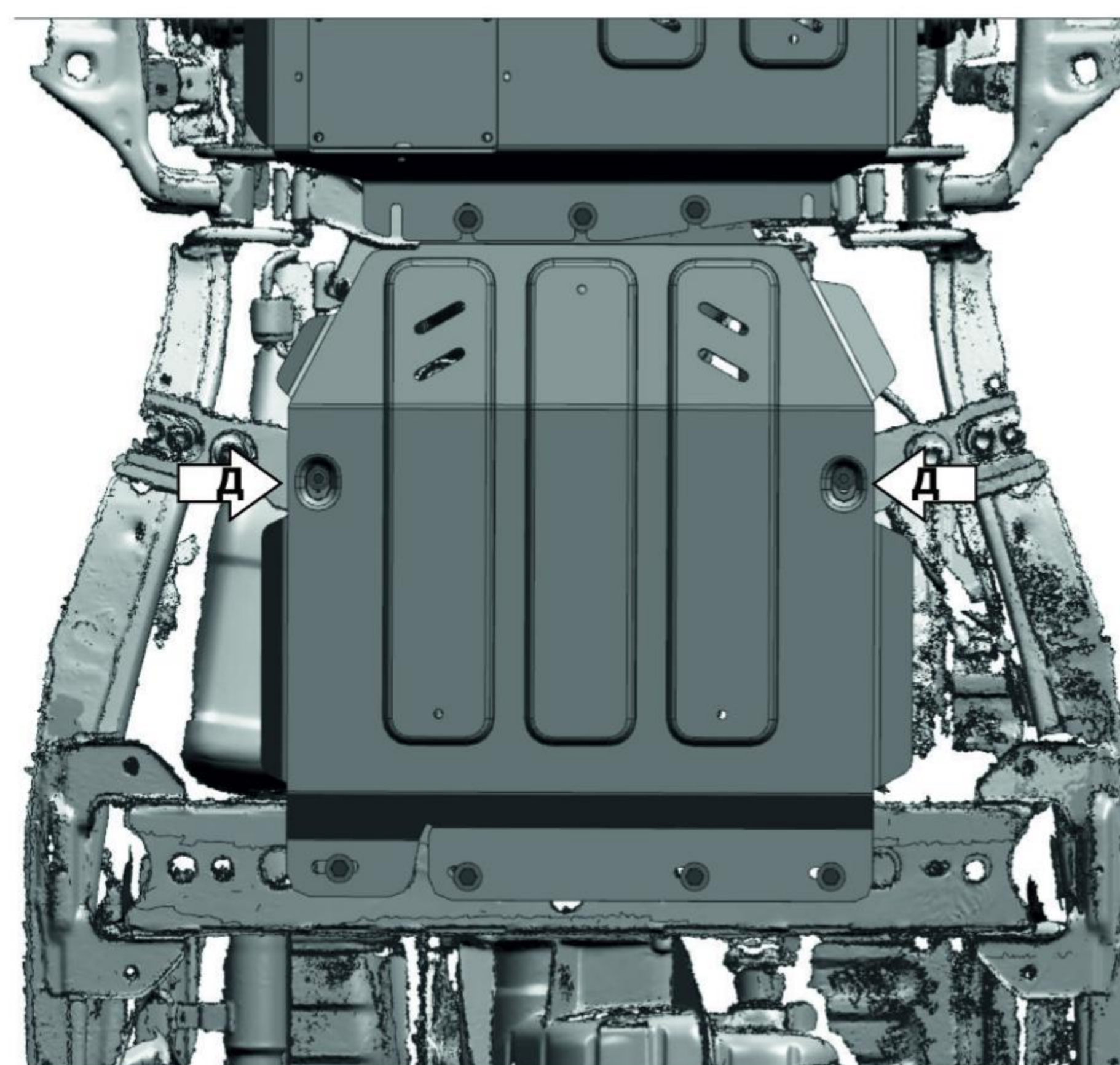
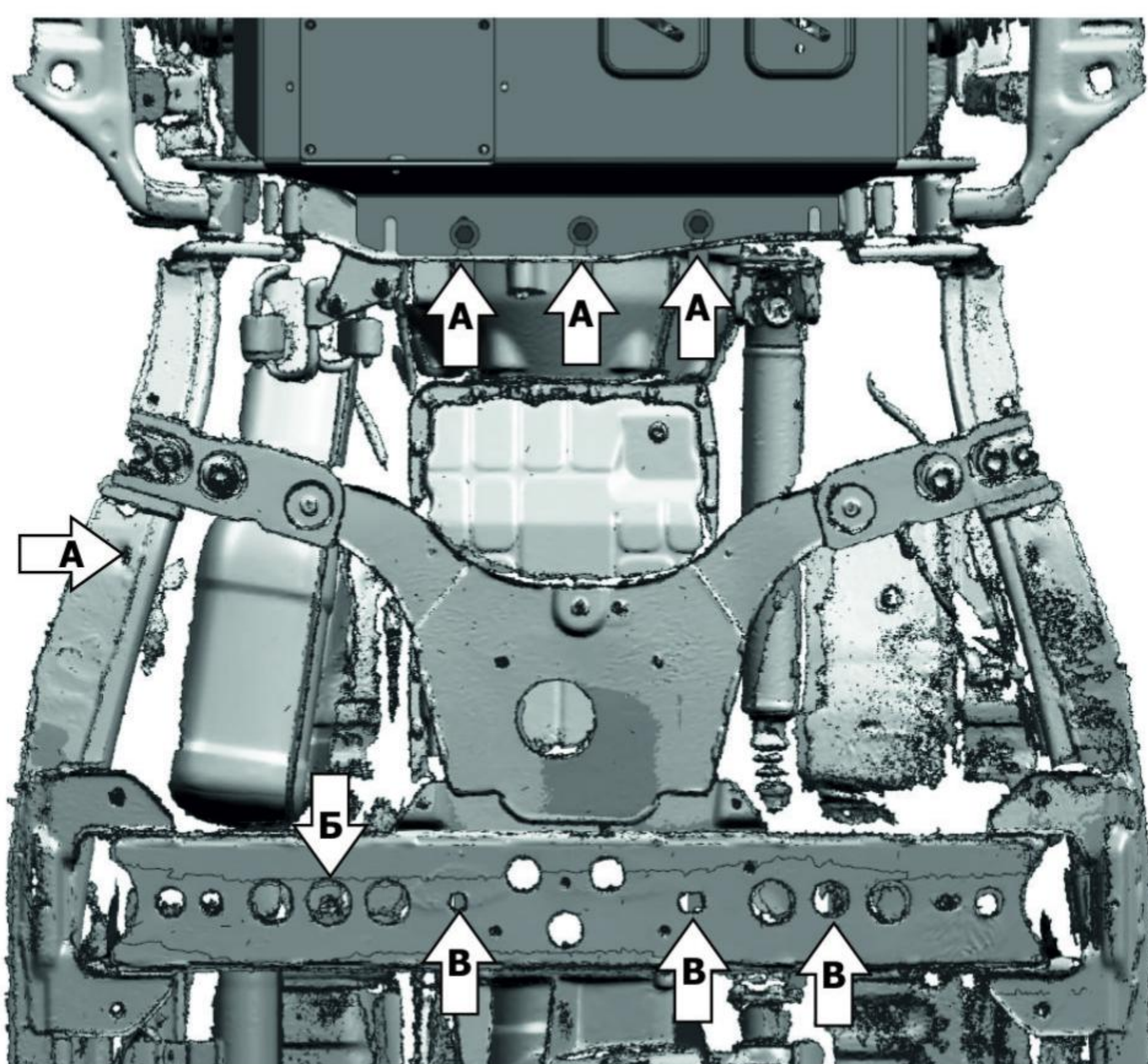
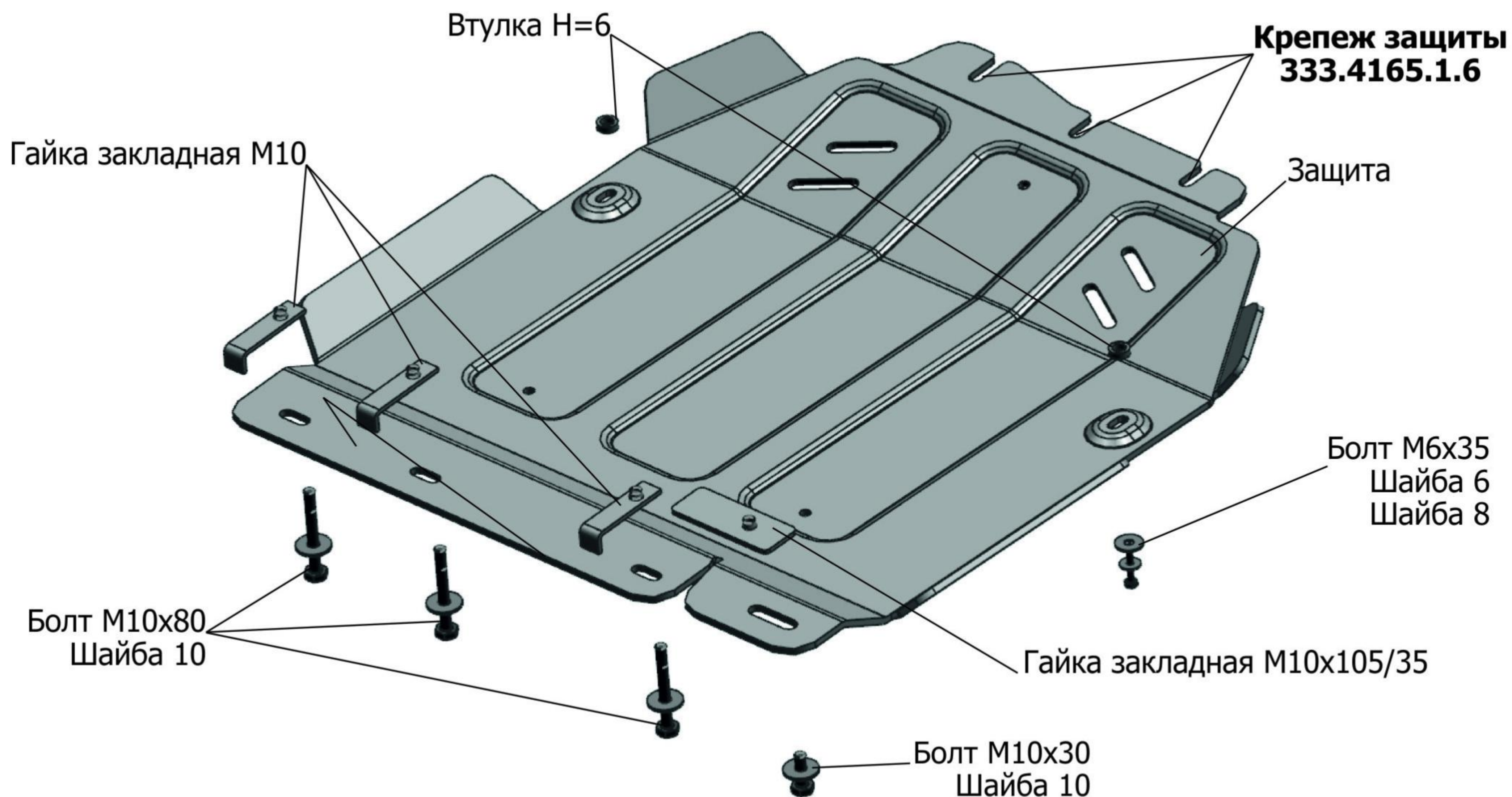

### Инструкция по установке:

- Ослабить крепеж(А) защиты двигателя арт. 333.4165.1.6
- Установить гайку закладную М10х105/35 в отверстие (Б)
- Установить гайки закладные М10 над отверстиями (В)
- Установить защиту: переднюю часть завести под защиту двигателя, заднюю часть защиты КПП закрепить к штатной балке при помощи болтов М10х80 и установленных гаек закладных М10, болта М10х30 и гайки закладной М10х105/35.
- Середину защиты закрепить при помощи болтов М6х35 в штатные резьбовые отверстия(Д).
- Затянуть болты с необходимым усилием.

### Состав крепежа:

| Наименование               | Кол-во | Момент затяжки |
|----------------------------|--------|----------------|
| Болт М6х35                 | 2 шт.  | 9.8 Нм         |
| Болт М10х30                | 1 шт.  | 49.0 Нм        |
| Болт М10х80                | 3 шт.  | 49.0 Нм        |
| Шайба М6                   | 2 шт.  |                |
| Шайба М8                   | 2 шт.  |                |
| Шайба М10                  | 4 шт.  |                |
| Защита                     | 1 шт.  |                |
| Гайка закладная М10        | 3 шт.  |                |
| Гайка закладная М10х105/35 | 1 шт.  |                |

Производитель вправе вносить изменения в конструкцию защиты.

Техническая поддержка: [supp@rivalauto.com](mailto:supp@rivalauto.com)

# ИНСТРУКЦИЯ ПО УСТАНОВКЕ

## Защита РК

222.4167.1; 333.4167.1; 333.4167.1.6

| МАРКА         | МОДЕЛЬ             | ГОД ВЫПУСКА | ОБЪЕМ ДВИГАТЕЛЯ | ТИП КПП | ТИП ПРИВОДА |
|---------------|--------------------|-------------|-----------------|---------|-------------|
| Nissan        | Navara D23         | 2015-       | 2,5D            | VCE     | ПОЛНЫЙ      |
| Nissan        | Navara D40         | 2005-2015   | 2,5D; 3,0D      | VCE     | ПОЛНЫЙ      |
| Nissan        | Frontier           | 2018-       | 4,0i            | VCE     | ПОЛНЫЙ      |
| Nissan        | Pathfinder         | 205-2014    | 2,5D; 3,0D      | VCE     | ПОЛНЫЙ      |
| Nissan        | Navara D23 с Adbue | 2015-       | 2,3d            | VCE     | ПОЛНЫЙ      |
| Mercedes Benz | X-Class            | 2018-       | 2,3TD, 3,0D     | АКПП    | ПОЛНЫЙ      |

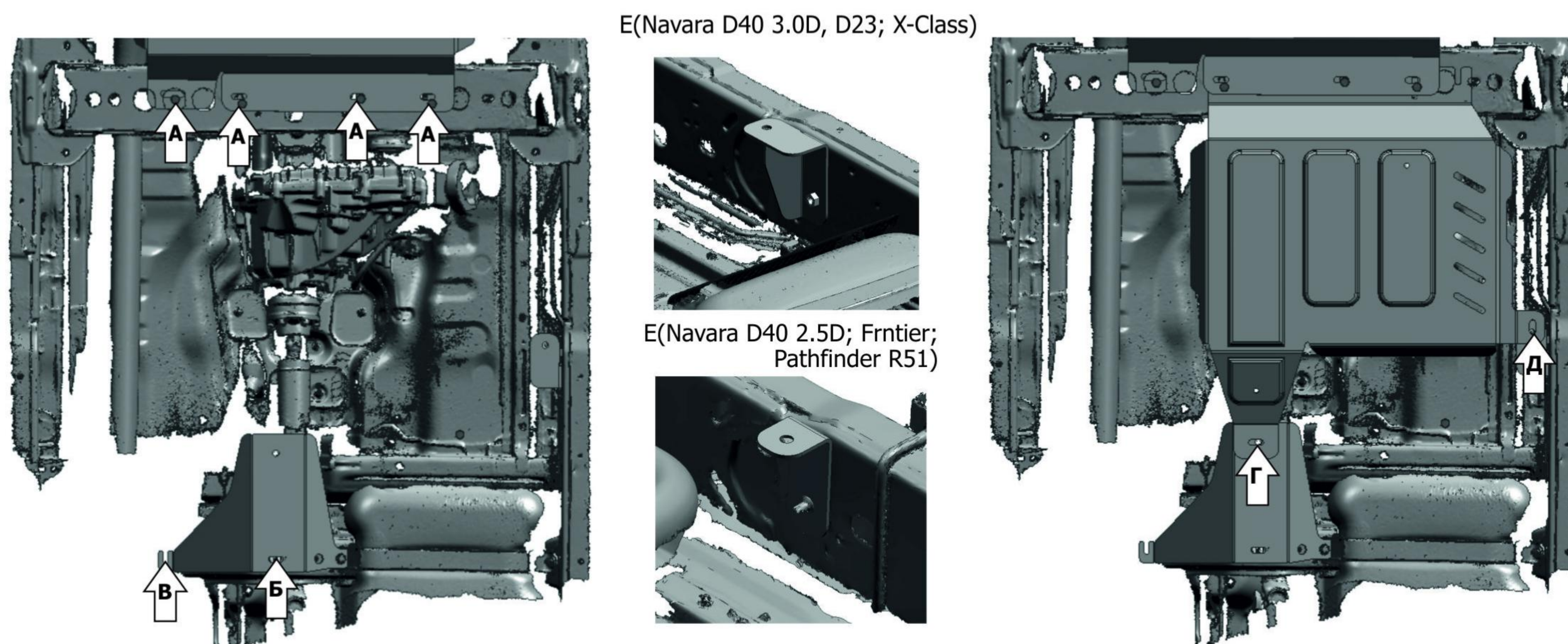
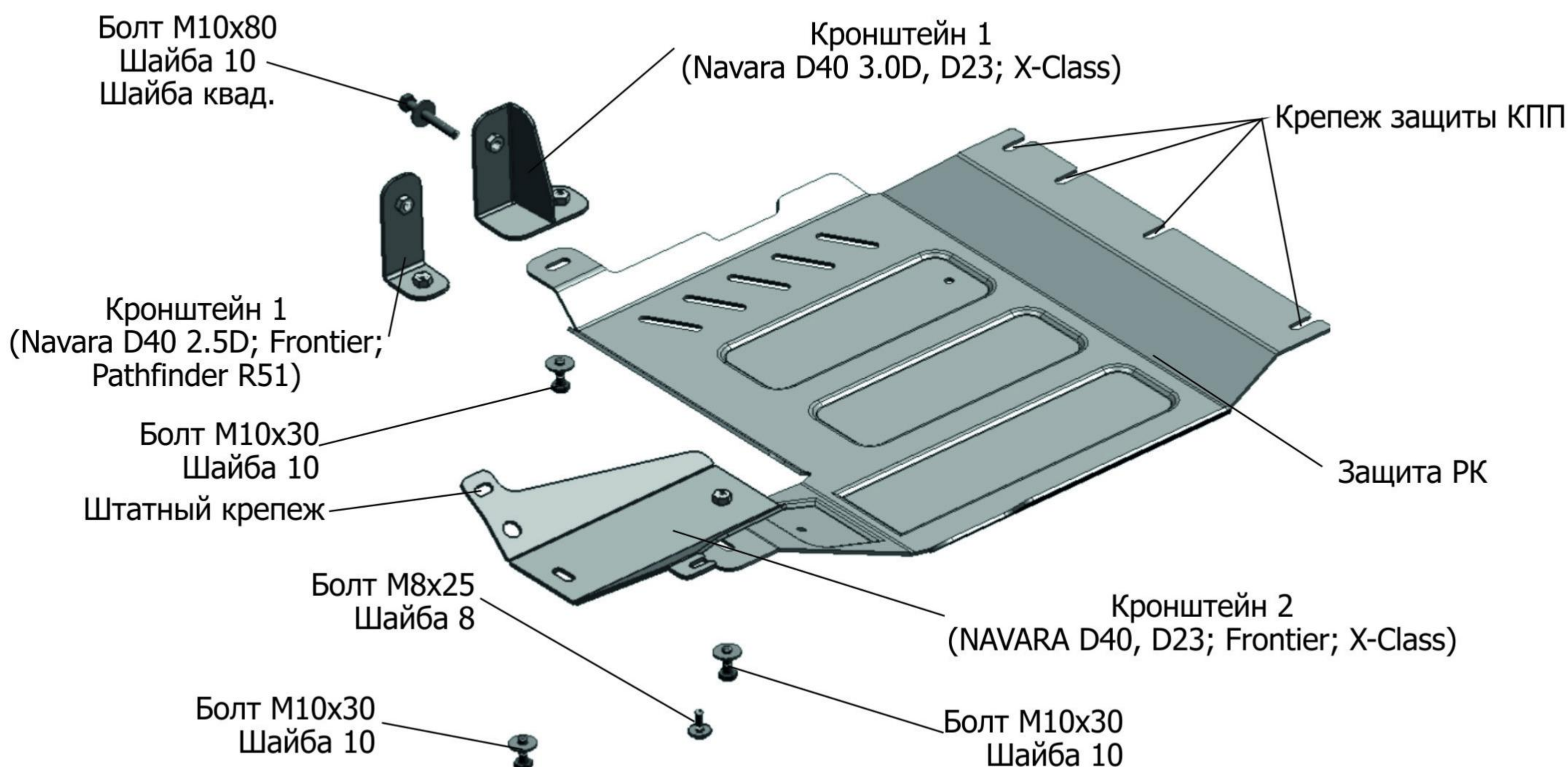

### Инструкция по установке:

- Ослабить крепеж (А) защиты КПП.
- Закрепить кронштейн 1 к раме а/м болтом М10х80 (вид Е).  
X-Class: перед установкой кронштейна предварительно снять кожух с противоположной стороны рамы.
- Установить гайку закладную М10х65/20 над отверстием (Б).  
NAVARA D40, D23; Frontier: открутить штатный болт крепления бака, штатный болт подушки глушителя и установить кронштейн 2. Середину кронштейна закрепить болтом М10х30.  
X-Class: открутить штатный болт крепления бака и установить кронштейн 2. Середину кронштейна закрепить болтом М10х30 (Б), а левый фланец закрепить болтом М8х25 (В).
- Переднюю часть защиты РК завести под заднюю часть защиты КПП, а заднюю часть закрепить: NAVARA D40, D23; Frontier; X-Class: к установленному кронштейну 2 болтом М10х30 (Г).  
Pathfinder R51: к изогнутой поперечной балке с помощью болта М10х30 и установленной закладной гайке М10х65/20. Боковую часть закрепить к установленному кронштейну 2 болтом М10х30 (Д).
- Затянуть все резьбовые соединения. Использование пневмоинструмента запрещено.

### Состав крепежа:

| Наименование              | Кол-во | Момент затяжки |
|---------------------------|--------|----------------|
| Болт М8х25                | 1 шт.  | 24.0 Нм        |
| Болт М10х30               | 3 шт.  | 47.0 Нм        |
| Болт М10х80               | 1 шт.  | 47.0 Нм        |
| Шайба 8                   | 1 шт.  |                |
| Шайба 10                  | 4 шт.  |                |
| Защита РК                 | 1 шт.  |                |
| Кронштейн 1               | 2 шт.  |                |
| Кронштейн 2               | 1 шт.  |                |
| Гайка закладная М10х65/20 | 1 шт.  |                |

Производитель вправе вносить изменения в конструкцию защиты.

Техническая поддержка: [supp@rivalauto.com](mailto:supp@rivalauto.com)