

KIA Оригинальные Аксессуары

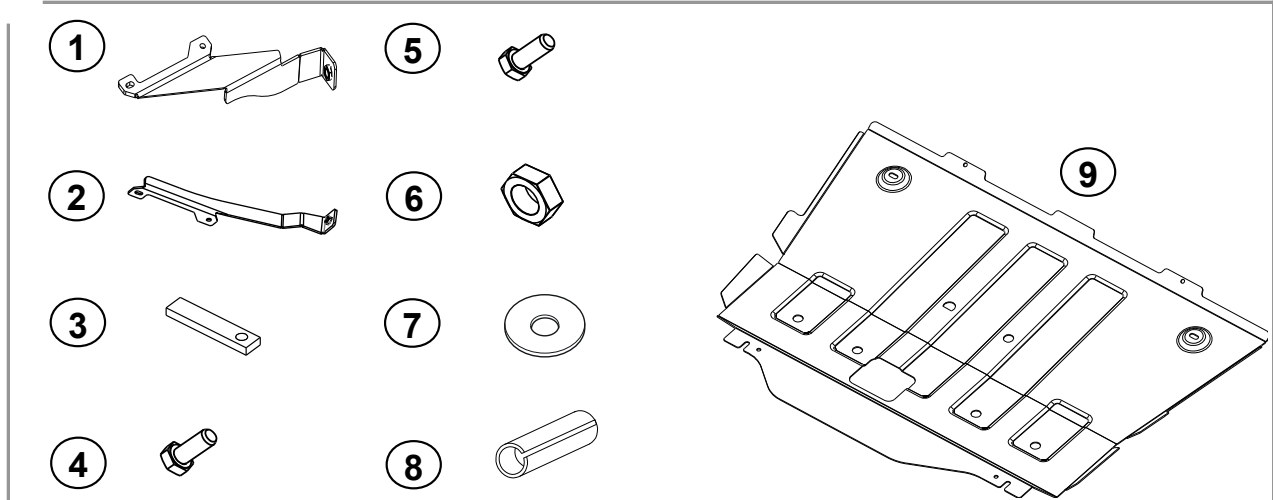

Общий вид



Номер.	Кол-во	Описание	Номер.	Кол-во	Описание	Номер.	Кол-во	Описание
1	1	Кронштейн	9	1	Защита	17		
2	1	Кронштейн	10			18		
3	2	Планка закладная	11			19		
4	4	Болт М8х20	12			20		
5	4	Болт М8х30	13			21		
6	4	Гайка М8	14			22		
7	12	Шайба d=8	15			23		
8	1	Резиновая трубка d13x2 (L=60 мм)	16			24		

Комплектность

A 1 Кронштейн	F 4 Гайка М8	K	P	U
B 1 Кронштейн	G 12 Шайба d=8	L	Q	V
C 2 Планка закладная	H 1 Резиновая трубка d9x2 (L=60 мм)	M	R	W
D 4 Болт М8х20	I	N	S	X
E 4 Болт М8х30	J	O	T	Y

* Дополнительные детали включены в комплект в качестве запасных частей. Пожалуйста следуйте инструкции, для верной установки каждого из них.

Общее число:
29

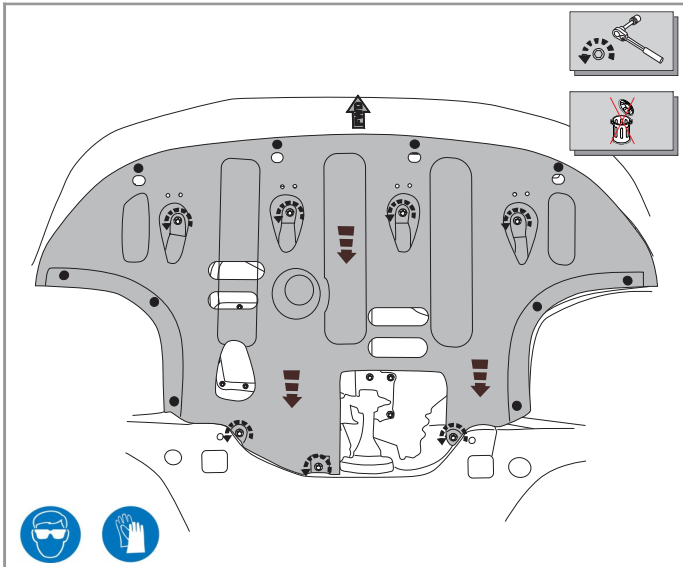

Трещотка со штатной головкой, отвертка Шаг 1

ЭТАП
1) Снять штатный пыльник. Не выкидывать, он понадобится в дальнейшем.

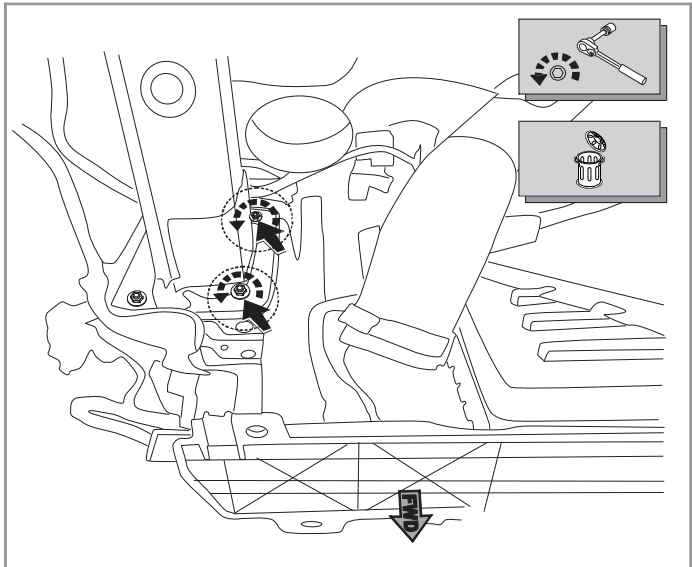

Трещотка со штатной головкой Шаг 2

ЭТАП
1) Выкрутить штатный крепеж из левого лонжерона (штатные болты выкручиваются с фронтальной стороны лонжерона), далее они не используются.

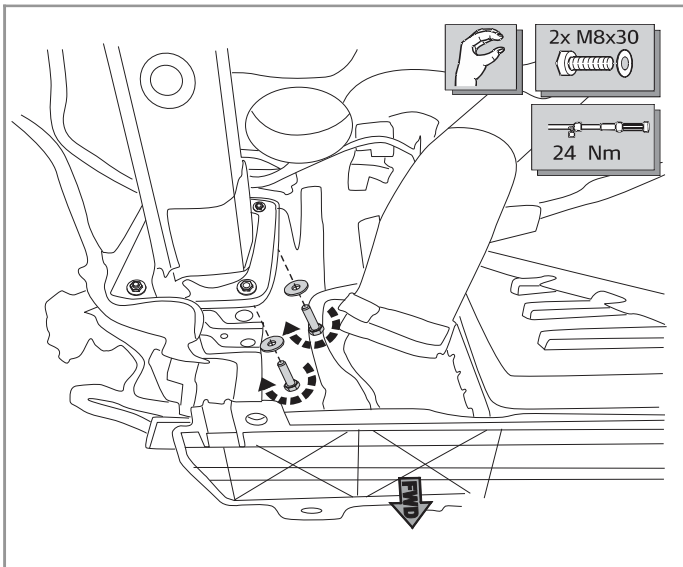

Трещотка с удлинителем и головка 13 мм Шаг 3

ЭТАП
1) Ввернуть болты из комплекта в штатные приварные гайки.

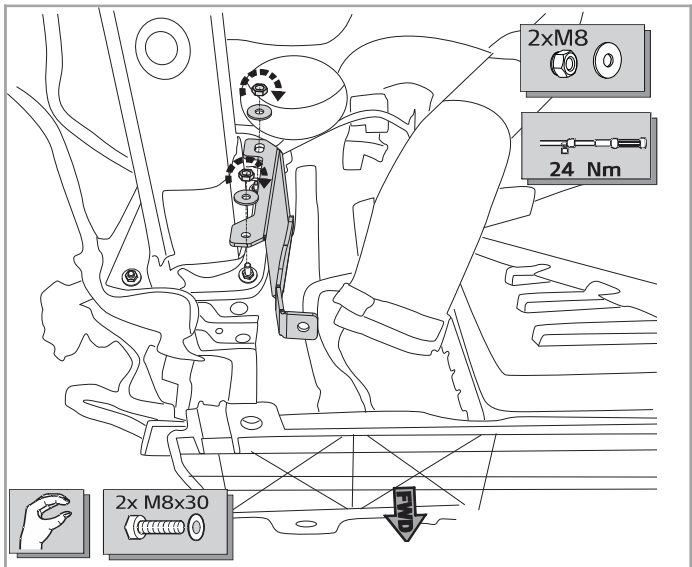

Трещотка с удлинителем и головка 13 мм Шаг 4

ЭТАП
1) Установить кронштейн «А», используя гайки М8 «F», болты М8х30 «Е» и шайбы d=8 «G» на штатные приварные гайки. 2) Закрутить крепеж.

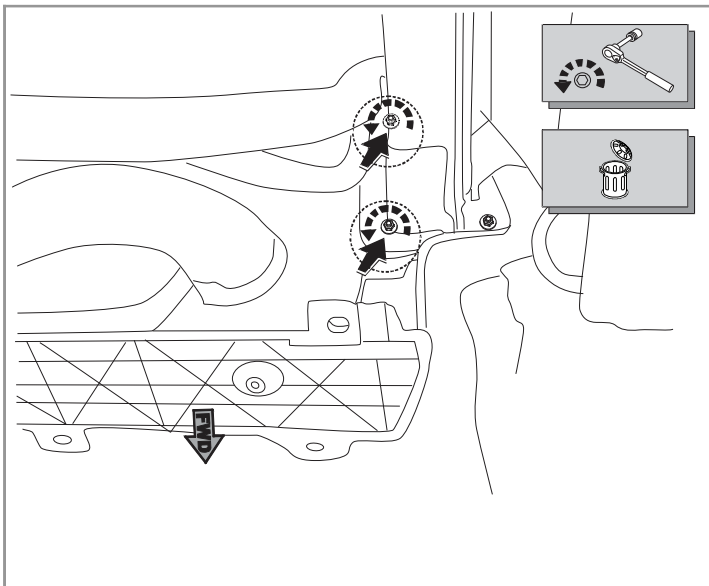

	Трещотка со штатной головкой	Шаг 5
Э Т А П	1) Выкрутить штатный крепеж из правого лонжерона (штатные болты выкручиваются с фронтальной стороны лонжерона), далее они не используются.	

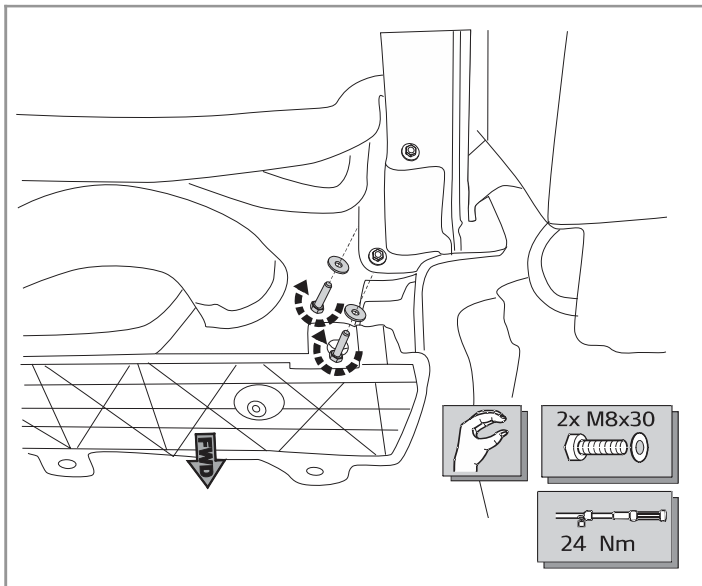

	Трещотка с удлинителем и головка 13 мм	Шаг 6
Э Т А П	1) Ввернуть болты из комплекта в штатные приварные гайки.	

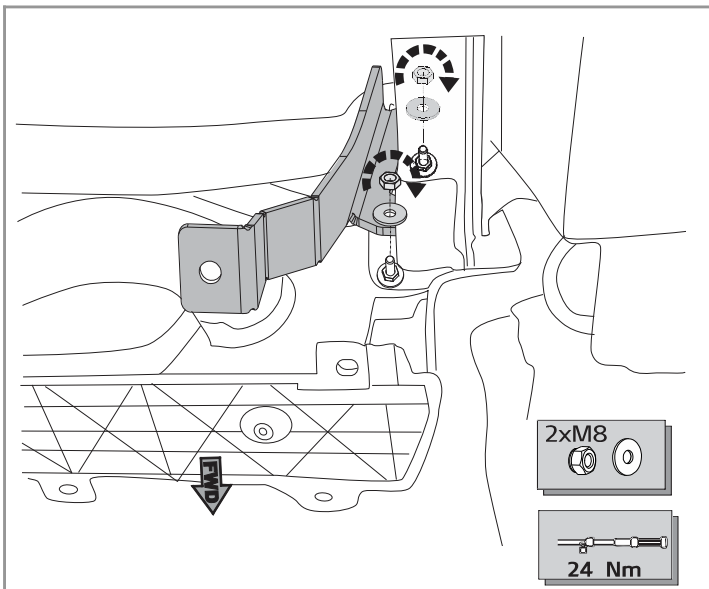

	Трещотка с удлинителем и головка 13 мм	Шаг 7
Э Т А П	1) Установить кронштейн «В», используя гайки М8 «F», болты М8х30 «Е» и шайбы d=8 «G» на штатные приварные гайки. 2) Закрутить крепеж.	

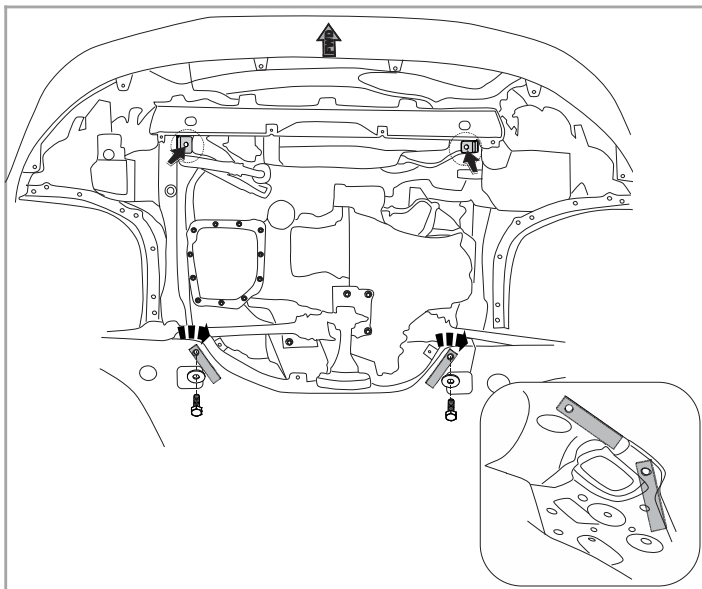

		Шаг 8
Э Т А П	1) Установить закладные планки «С» в подрамник со стороны отверстия под сайлентблок нижнего рычага. Закладные заводятся хвостом внутрь подрамника, чтобы исключить контакт с рычагом подвески. 2) Наживить болты М8х20 «D», шайбы d=8 «G» в закладные планки.	

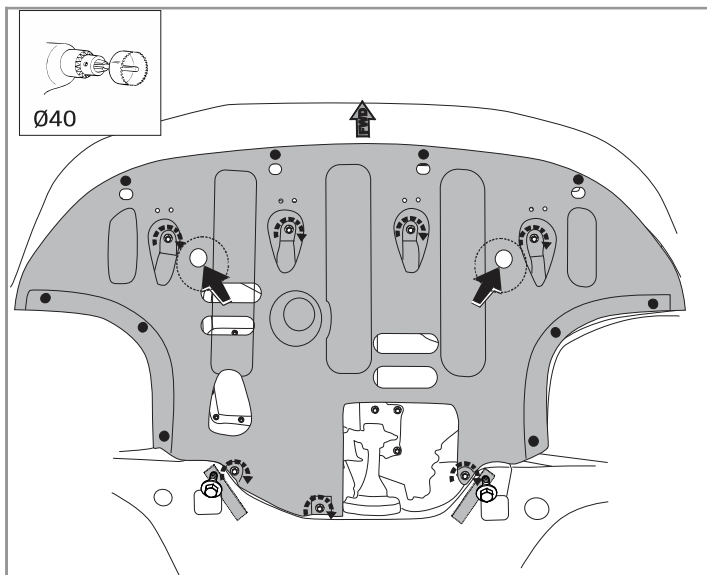

Трещотка со штатной головкой, отвертка, корончатое сверло d=40 мм **Шаг 9**

ЭТАП

1) Установить штатный пыльник на свое место. 2) Приложить защиту к пыльнику и просверлить по месту отверстия под кронштейны защиты «А» и «В»

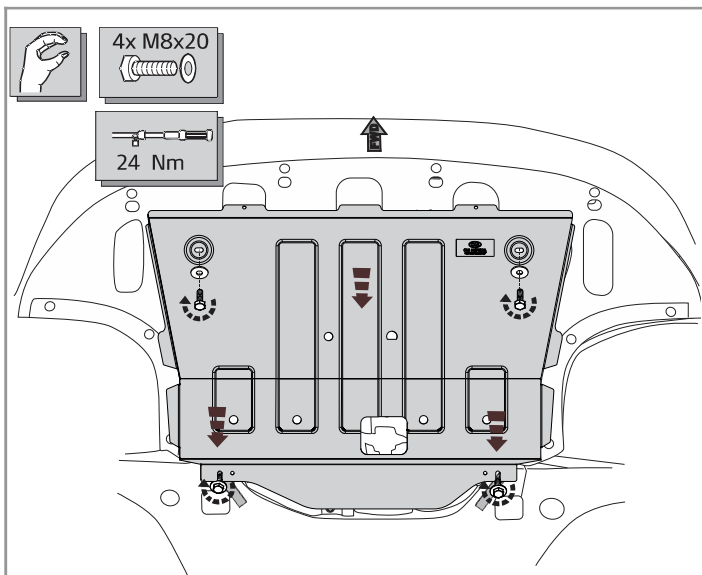

Шаг 10

ЭТАП

1) Установить защиту за нижние точки крепления. Сверху защиту прикрепить к кронштейнам «А» и «В» с помощью болтов М8х20 «D», шайбы d=8 «G». 2) Затянуть весь крепеж.

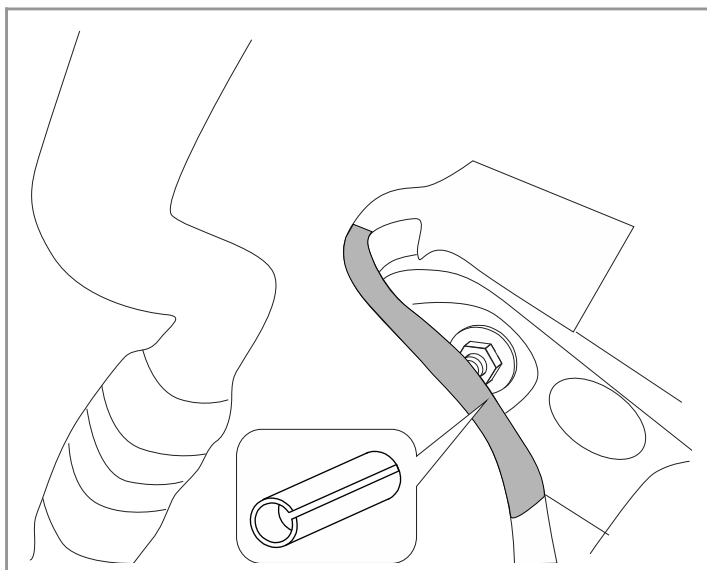

Резиновая трубка d9x2 (L=60 мм) **Шаг 11**

ЭТАП

1) Установить резиновую трубку d9x2 (L=60 мм) «Н» на провод датчика удара. 2) Установку резиновой трубки произвести с правой стороны по ходу движения автомобиля.

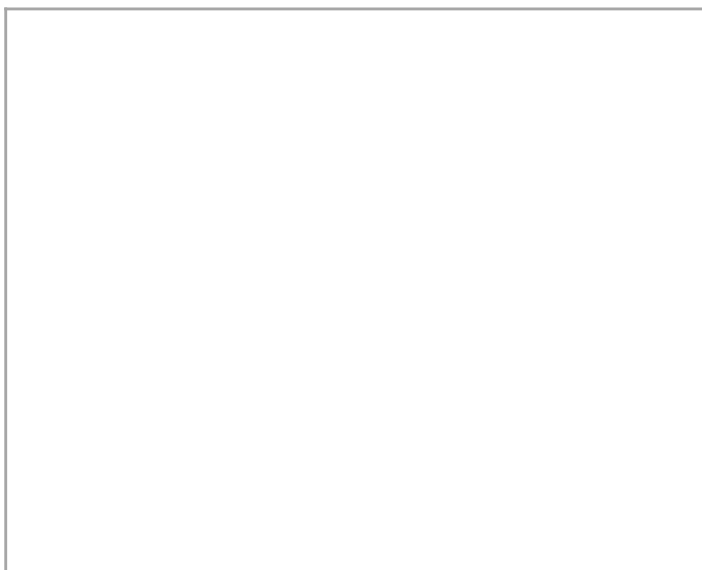

Шаг 12

ЭТАП